

## SFL Mercury 1 × prise Schuko, LED 6 W, 4000K, câble 0,9m, noir mat/ noir chromé



### Paramètres

Couleur	Noir
Marque	SFL
Type de prise	France Type E
Sortie 230 V	1
Boîte de	6
Producteur Désignation du produit	SL4001CN
Catalogue page	13.68

### Description du produit

SFL Mercury, lampe LED avec prise électrique Le SFL Mercury combine un éclairage LED innovant avec une prise électrique intégrée, offrant une solution unique et peu encombrante pour les maisons et les bureaux modernes. La lampe LED de 6 W offre une température de couleur lumineuse de 4000 K, parfaite pour créer une atmosphère agréable. Grâce à un variateur/interrupteur intégré, l'intensité lumineuse peut être facilement réglée pour s'adapter à toutes les occasions. Conçue pour répondre aux exigences du câblage TN-S, cette unité garantit un fonctionnement sûr et fiable. Le câble de 0,9 m peut être raccourci pour s'adapter à toutes les installations, ce qui en fait un complément polyvalent et efficace pour tous les espaces. Disponible dans une finition élégante, il s'intègre parfaitement aux intérieurs contemporains. Caractéristiques principales : Double fonctionnalité : combine un éclairage LED et une prise électrique. Intensité lumineuse réglable grâce à un variateur/interrupteur intégré. Lumière LED 6 W avec une température de couleur neutre de 4000 K pour une luminosité optimale. Design compact sans câbles apparents pour un look épuré et moderne. Compatible avec les systèmes de câblage TN-S pour une sécurité accrue. Conception durable avec une finition élégante. Installation flexible : câble d'alimentation raccourcissable de 0,9 m pour des configurations personnalisées.



## Dessin 2D

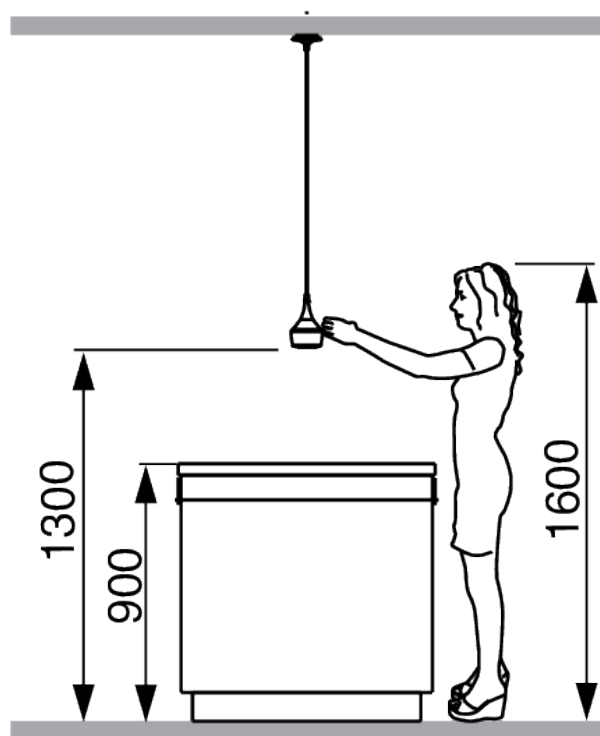
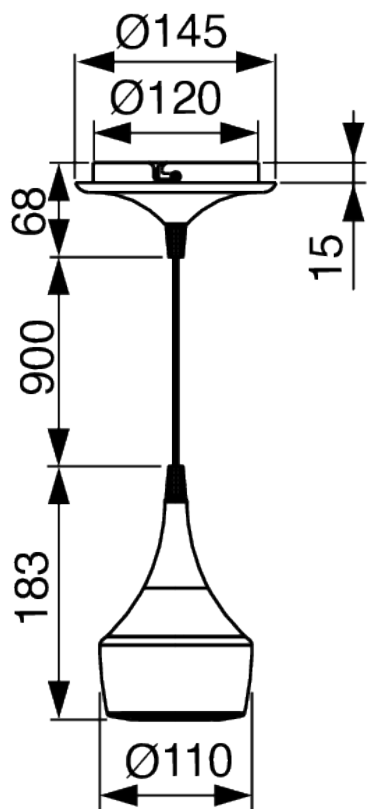

## IROSAN Installation instructions - Please keep safe Conserver les instructions de montage s'il vous plait Montageanleitung - Bitte aufbewahren Si prega di conservare le istruzioni di montaggio Por favor conserve las instrucciones para el montaje



MERCURY-1\_manual\_220207

To safely make an electrical connection (article 2 D.B.T.) : **Be sure to turn off the power of the housing.**

Pour effectuer un raccordement électrique en toute sécurité : **Veillez à couper l'alimentation générale de l'habitation.**

Alle Montagearbeiten im spannunglosen Zustand durchführen. **Es sind die jeweiligen gültigen VDE Richtlinien zu beachten.**

Per affettuare la connessione elettrica dell'apparecchio in modo sicuro, **assicurarsi di spegnere l'alimentazione principale.**

Para hacer una conexión eléctrica segura, **asegurese de apagar la alimentación principal.**

### MERCURY-1

3680 W MAX

16 A - 230 V, 2 P+T



**Réglementation DEEE (déchets des équipements électriques et électroniques)**  
 Un produit marqué du logo poubelle barrée doit être déposé dans un point de collecte.  
 Il ne doit pas être jeté avec les ordures ménagères.  
 Vous contribuez ainsi à préserver les ressources naturelles et à protéger la santé humaine.



FR  
 Cet appareil se recycle



Points de collecte sur [www.quefairedesdechets.fr](http://www.quefairedesdechets.fr)  
 privilégiez la réparation ou le don de votre appareil !

### REGLAGE DE LA LONGUEUR DU CÂBLE

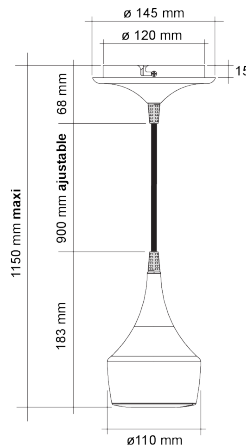

### Exemple d'installation d'une prise au dessus d'un îlot

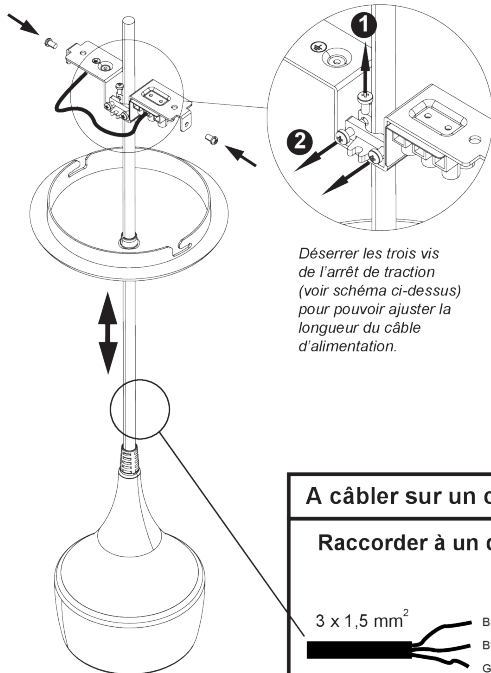
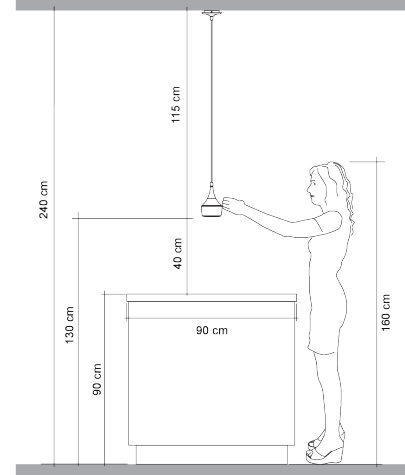

Déserrer les trois vis de l'arrêt de traction (voir schéma ci-dessus) pour pouvoir ajuster la longueur du câble d'alimentation.

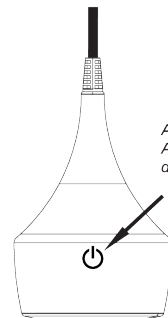

Appui court : ON / OFF  
 Appui long : variation d'intensité lumineuse.

### Fonctionnement de l'interrupteur tactile

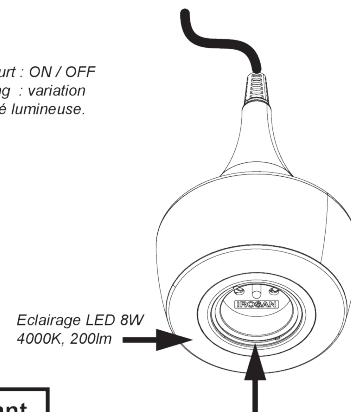

Eclairage LED 8W 4000K, 200lm

Prise 16A-230 V - AC, 2P+T, 3680W maxi

### A câbler sur un circuit de prise de courant.

Raccorder à un disjoncteur 16A minimum

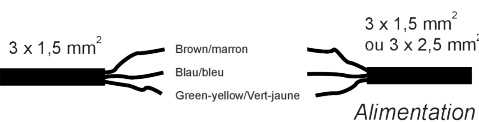

## WEEE Policy Document



### WEEE Registration

Hranipex Ltd complies with WEEE (Waste electricals and electronic equipment) regulations 2006.

We are registered directly under this scheme (Registration number: WEE/AX4945YF).

All Items subject to these regulations are appropriately marked.

We are constantly reviewing our WEEE obligations to ensure we comply with regulations.

Hranipex Ltd  
Unit 2, Radial Park  
Solihull Parkway  
Birmingham Business Park  
Birmingham, B37 7YN  
United Kingdom

T +44 121 767 91 80  
E uk-hranipex@hranipex.com  
W www.hranipex.co.uk  
CN: 07754143, VAT: 120037966  
EORI: GB120037966000/

Citi Bank, Sort code: 18-50-08  
Swift/BIC: CITIGB2L  
GBP Acc. no.: 17882769  
IBAN: GB58CIT118500817882769

Citi Bank, Bank code: 2600  
Swift/BIC: CITICZPX  
EUR Acc. no.: 2530440301  
IBAN: CZ562600000002530440301

## Déclaration de conformité

### UE DECLARATION OF CONFORMITY



SFL (Société de Fabrication de Luminaires)  
Technoparc EPSILON  
65 rue Isaac Newton  
83700 Saint Raphaël

declare that **SL4001CN** (ref : MERCURY-2) built-in 1 socket class I IP20 230V 50Hz 16A, 3600W max and 1 luminary LED 10W

comply with the provisions of the European Communities Council Directives including the latest amendments and last harmonized standards:

- 1) **Electrical safety :**  
Directive 2014/35/UE of February 26th 2014  
EN 60598-1 : 2021 + A11 : 2022  
EN 60598-2-1 : 1989  
EN 62471 : 2008  
EN 62493 : 2015  
EN 62031 : 2008 + A1 : 2013 + A2 : 2015  
IEC 60884-1 : 2002 + A1 : 2006 + A2 : 2013  
DIN VDE 0620-1 : 2016
- 2) **RoHS :**  
Directive 2017/2102/UE of november 21th 2017  
EN 62321 : 2009  
EN 50581 : 2013
- 3) **Electrical and Electronic Equipment wastes :**  
Directive 2014/30/UE of February 26th 2014  
EN 55015 : 2019 + A11 : 2020  
EN 61547 : 2009  
EN 61000-3-2 : 2019  
EN 61000-3-3 : 2013 + A1 : 2019
- 4) **Eco conception :**  
Directive 2009/125/UE of october 21th 2009
- 5) **Environmental display:**  
Directive 2010/30/UE of Jun 18th 2010  
Regulation 1369/2017UE of July 4th 2017

Made at Saint Raphaël on: 2023.04.19

Stéphane VERON  
CEO

P.O.

DE031 - 13/12/2012 - R : 3